



## TEKNİK SPESİFİKASYON

SPEK NO

TS.2.1.02

REV:5

18.07.2012

### TÜPLÜ AZOT (N<sub>2</sub>)

SAYFA NO

1/3

#### KALİTE SPESİFİKASYONLARI

	SAF (N4.5)	YÜKSEK SAFLIKTA (N 5.0)	YÜKSEK SAFLIKTA (N 6.0)
AZOT	: ≥ 99.995%	≥ 99.999%	≥ 99.9999%
O <sub>2</sub>	: ≤30 vpm	≤ 3 vpm	≤ 0.5 vpm
H <sub>2</sub> O	: ≤ 5 vpm	≤ 3 vpm	≤ 0.5 vpm
THC	: ≤ 1 vpm	≤ 1 vpm	≤ 0.1 vpm
CO <sub>2</sub>	: ≤ 5 vpm	≤ 0.5 vpm	≤ 0.1 vpm
H <sub>2</sub>	: -	≤ 0.5 vpm	≤ 0.5 vpm
CO	: ≤ 1 vpm	≤ 0.5 vpm	≤ 0.1 vpm

Bu Spesifikasyon ve ilgili Telif Hakları Linde Gaz A.Ş.' ye ait olup içerdiği bilgiler gizlilik özelliği taşımaktadır. Linde Gaz A.Ş.' nin önceden alınmış yazılı izni olmadan bu Spesifikasyon çoğaltılamaz, dağıtılamaz ve içerdiği bilgilerin tümü veya bir kısmı üçüncü şahıslara ifşa edilemez.



## TEKNİK SPESİFİKASYON

SPEK NO

TS.2.1.02

REV:5

18.07.2012

TÜPLÜ AZOT (N<sub>2</sub>)

SAYFA NO

2/3

## ÜRÜN AMBALAJ ÖZELLİKLERİ

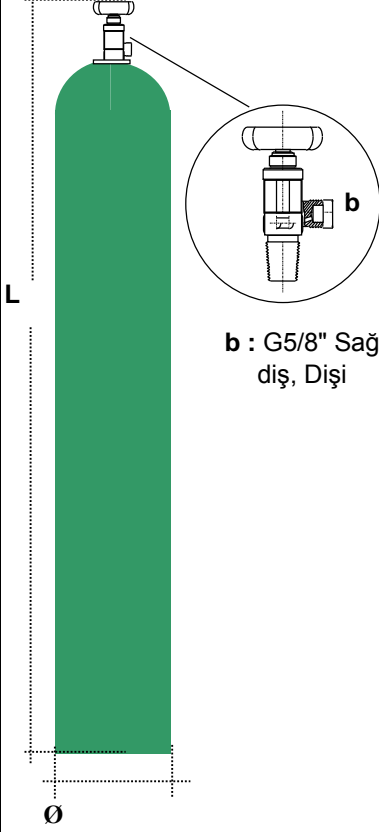
b : G5/8" Sağ  
diş, Dişi

ÜRÜN KODU (Saf Azot)	21 V	21 L	21 MTP (15Tüp)	2060L
SU HACMİ (litre)	10	50	750	50
İŞLETME BASINCI (bar)	200	230	230	230
TEST BASINCI (bar)	300	345	345	345
DIŞ ÇAP/AMBALAJ ÖLÇÜLERİ (mm)	Ø 140-141 L 900-910	Ø 229- 230 L 1580-	1300x850x1800 1300x850x1900	Ø 229-230 L 1580-1600
BOŞ AĞIRLIK max (kg)	13,5	70	1400	70
DOLUM BASINCI 15°C (bar)	150	230	230	200
ÜRÜN MİKTARI (m <sup>3</sup> )	1,46	10,5	157,5	9,56
VANA ÇIKIŞ AĞZI ÖLÇÜLERİ (mm)	G 5/8" Sağ diş, Dişi			
RENK İŞARETLEME	YEŞİL			
İLGİLİ STANDART	TS 11169			

## MTP LERDE İŞARETLEME

Max Dolum Basıncı  
230 Barg 15°C

LİNDE Seri No  
.....

Bir Sonraki Periyodik Test Tarihi

Tüpler : .....

Hortumlar : .....

Manifolt : .....

## TÜPLERDE İŞARETLEME

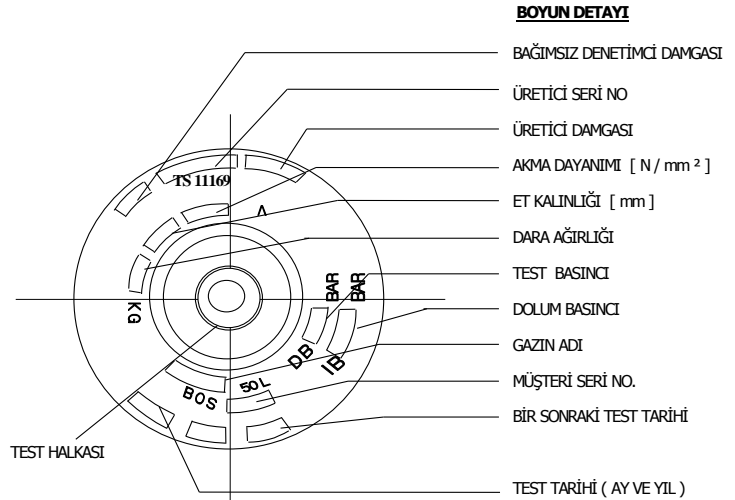

## BOYUN DETAYI

BAĞIMSIZ DENETİMCİ DAMGASI

ÜRETİCİ SERİ NO

ÜRETİCİ DAMGASI

AKMA DAYANIMI [ N / mm<sup>2</sup> ]

ET KALINLIĞI [ mm ]

DARA AĞIRLIĞI

TEST BASINCI

DOLUM BASINCI

GAZIN ADI

MÜŞTERİ SERİ NO.

BİR SONRAKİ TEST TARİHİ

TEST TARİHİ ( AY VE YIL )



## TEKNİK SPESİFİKASYON

SPEK NO

TS.2.1.02

REV:5

18.07.2012

TÜPLÜ AZOT (N<sub>2</sub>)

SAYFA NO

3/3

## ÜRÜN AMBALAJ ÖZELLİKLERİ

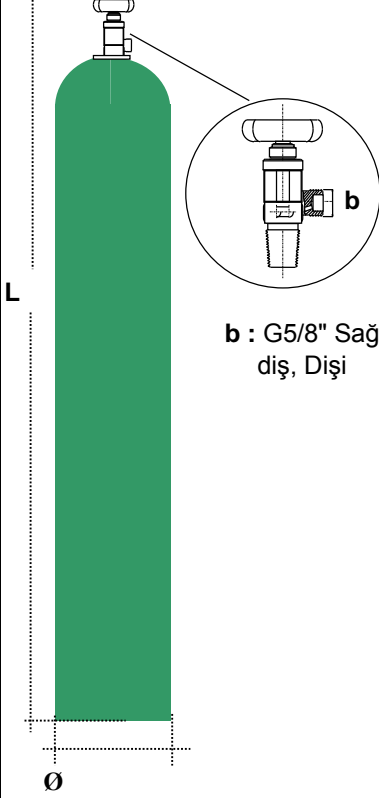

ÜRÜN KODU (Yüksek Safılıkta Azot)	20 V	20 L	20 MTP (15Tüp)	
SU HACMİ (litre)	10	50	750	
İŞLETME BASINCI (bar)	200	230	230	
TEST BASINCI (bar)	300	345	345	
DIŞ ÇAP/AMBALAJ ÖLÇÜLERİ (mm)	Ø 140-141 L 900-910	Ø 229- 230 L 1580	1300x850x1800 1300x850x1900	
BOŞ AĞIRLIK max (kg)	13,5	70	1400	
DOLUM BASINCI 15°C (bar)	150	230	230	
ÜRÜN MİKTARI (m <sup>3</sup> )	1,46	10,5	157,5	
VANA ÇIKIŞ AĞZI ÖLÇÜLERİ (mm)	G 5/8" Sağ diş, Dişi			
RENK İŞARETLEME	YEŞİL			
İLGİLİ STANDART	TS 11169			

## MTP LERDE İŞARETLEME

Max Dolum Basıncı  
230 Barg 15°C

LİNDE Seri No  
.....

Bir Sonraki Periyodik Test Tarihi  
Tüpler : .....  
Hortumlar : .....  
Manifolt : .....

## TÜPLERDE İŞARETLEME

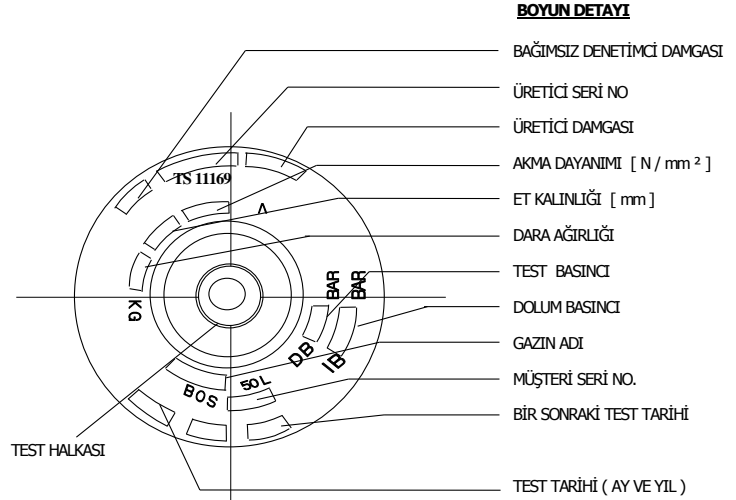

Bu Spesifikasyon ve ilgili Telif Hakları Linde Gaz A.Ş.' ye ait olup içerdiği bilgiler gizlilik özelliği taşımaktadır. Linde Gaz A.Ş.' nin önceden alınmış yazılı izni olmadan bu Spesifikasyon çoğaltılamaz, dağıtılamaz ve içerdiği bilgilerin tümü veya bir kısmı üçüncü şahıslara ifşa edilemez.